

Zhr

Zhr - ZÁKLADNÍ PROVEDENÍ, ZhrA - PROVEDENÍ S RYCHLOVÝMĚNOU NÁSTROJE
Zhr - BASIC EXECUTION, ZhrA - EXECUTION WITH QUICK-CHANGE OF TOOLS
Zhr - GRUNDAUSFÜHRUNG, ZhrA - AUSFÜHRUNG MIT DEM SCHNELLEN WERKZEUGWECHSEL

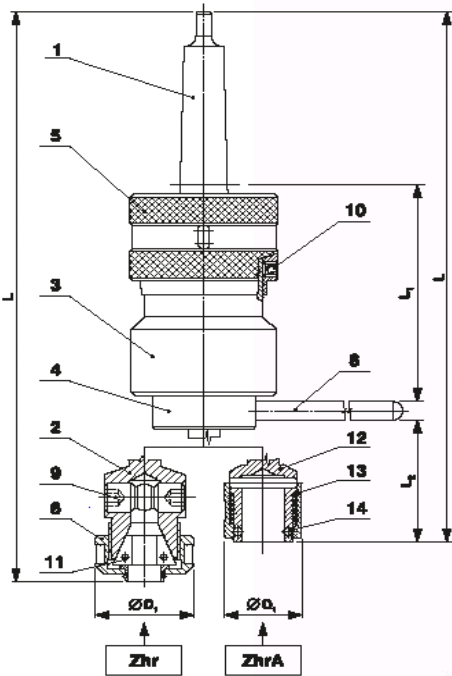

LEGENDA, KEY, LEGENDE

- 1 upínací kužel, Taper shank, Kegelschaft
- 2 pouzdro, Sleeve, Buchse
- 3 těleso, Body, Körper
- 4 vedení, Guide, Führung
- 5 matice spojky, Nut of the clutch, Mutter der Kupplung
- 6 upínací matice, Locking nut, Spannmutter
- 8 zastavovací tyč, Stop bar, Haltestab
- 9 stavěcí šroub, Locking screw, Stellschraube
- 10 upínací šroub, Clamping screw, Spannschraube
- 11 kleština, Spring collet, Spannzange
- 12 nástavec, Extension, Verlängerung
- 13 přesuvná objímka, Shifting sleeve, Verschiebbare Hülse
- 14 kulička, Ball, Kugel

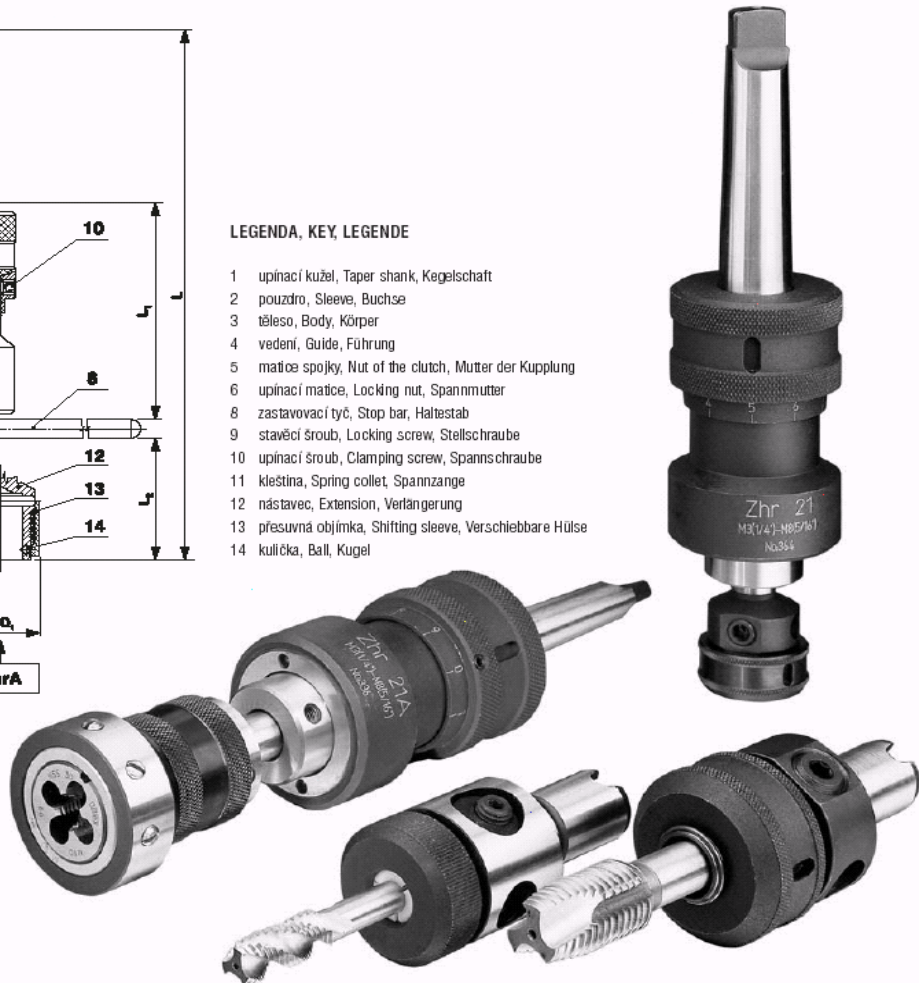

Zhr, ZhrA

- reže pravý i levý závit / taps the right- and left-handed threads / bohrt sowohl rechtsgängige als auch linksgängige Gewinde
- zpětné otáčky 2x dorychla / reverse speed twice higher / Rücklauf zweimal schneller
- kužel DIN 1806 / taper DIN 1806 / Kegel DIN 1806

Kód Code Code	Model / Kužel Type / Taper Typ / Kegel	Pracovní rozsah Working range Arbeitsbereich	Kleština Collet Spannzange	Rozměry - Dimensions - Abmessungen [mm]					max. rpm U/min	M _k [Nm]	A/T [mm]	
				D	D ₁	L	L ₁	L ₂				
221 076	Zhr 21 / Mk 2	M3÷M8	J - 423	56	54	235	160	93	600	7,5	2/11	1,70
221 052	Zhr 21 / Mk 3	W1/8"÷W5/16"	J - 420	56	54	254	160	93	600	7,5	2/11	1,83
221 021	Zhr 21A / Mk 2	G1/16"	RVK 21	56	39	237	162	93	600	7,5	2/11	1,75
221 014	Zhr 21A / Mk 3	1/4"÷5/16"	NVH 2	56	39	256	162	93	600	7,5	2/11	1,90
221 083	Zhr 31 / Mk 2	M5÷M16	J - 443	74	66	284	210	125	300	40	3/12	4,15
221 069	Zhr 31 / Mk 3	W3/16"÷W5/8"	J - 440	74	66	303	210	125	300	40	3/12	4,30
221 045	Zhr 31A / Mk 2	G1/16"÷G3/8"	RVK 31	74	39	263	188	125	300	40	3/12	3,85
221 038	Zhr 31A / Mk 3	1/4"÷5/8"	NVH 2	74	39	282	188	125	300	40	3/12	4,00
221 908	Zhr 41 / Mk 3	M16÷M24	J - 461	90	78	404	310	196	150	125	4/14	8,40
221 915	Zhr 41 / Mk 4	W5/8"÷W7/8"	J - 462	90	78	429	311,5	197,5	150	125	4/14	8,75
221 922*	Zhr 41A / Mk 3	G1/4"÷G3/4"	RVK 41	90	56	389	295	169	150	125	4/14	8,25
221 939*	Zhr 41A / Mk 4	5/8"÷7/8"	NVH 3	90	56	414	296,5	197,5	150	125	4/14	8,55