

Chamfer end mills

90°, 60°

ZPS-FN
Norm

N

$\lambda=0^\circ$
 $\gamma=0^\circ$



DIN 6535
HA

30°

45°



SC

ALTiN

CZ Frézy na sražení hran | 90°, 60°

DE Entgratfräser | 90°, 60°

RU Фрезы одноугловые | 90°, 60°

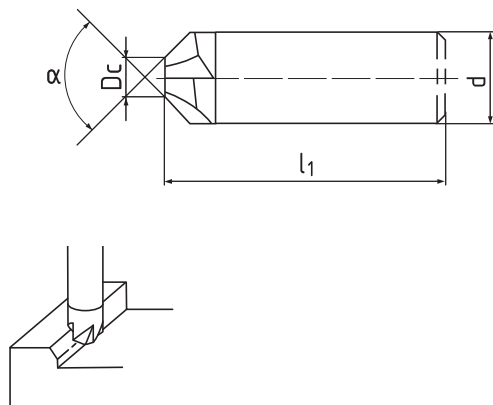

S3500



HSS/SC

α	Dc js 15	d h 6	l1	Z	S350002
60°	1,2	6	57	4	.060012
60°	1,6	8	63	4	.060016
60°	2	10	72	4	.060020
60°	2,4	12	83	4	.060024
90°	1,2	6	57	4	.090012
90°	1,6	8	63	4	.090016
90°	2	10	72	4	.090020
90°	2,4	12	83	4	.090024

Cutting conditions | Řežné podmínky | Schnittbedingungen | Условия резания

Material	Ap	Ae	Vc	fz (mm/z) 90°				60°			
				Ø 1,2	Ø 1,6	Ø 2	Ø 2,4	Ø 1,2	Ø 1,6	Ø 2	Ø 2,4
P.1 ≤ 600 N/mm ²			180	0,05	0,07	0,1	0,12	0,035	0,05	0,07	0,01
P.3 ≤ 1100 N/mm ²			100	0,05	0,07	0,1	0,12	0,035	0,05	0,07	0,01
P.5 ≤ 1100 N/mm ²			80	0,05	0,07	0,1	0,12	0,035	0,05	0,07	0,01
M.1 ≤ 750 N/mm ²			90	0,05	0,07	0,1	0,12	0,035	0,05	0,07	0,01
M.2 750 - 850 N/mm ²			80	0,05	0,07	0,1	0,12	0,035	0,05	0,07	0,01
K.1 ≤ 820 N/mm ²			140	0,05	0,07	0,1	0,12	0,035	0,05	0,07	0,01
K.2 > 800 N/mm ²			100	0,05	0,07	0,1	0,12	0,035	0,05	0,07	0,01
S.1 ≤ 1500 N/mm ²			50	0,05	0,07	0,1	0,12	0,035	0,05	0,07	0,01
S.2 ≤ 1250 N/mm ²			70	0,05	0,07	0,1	0,12	0,035	0,05	0,07	0,01
H.1 ≤ 1920 N/mm ²			60	0,05	0,07	0,1	0,12	0,035	0,05	0,07	0,01